

Gebrauchsanleitung

Directions for use | Instrucciones para el uso | Instruction d'emploi | Инструкция по пользованию



Art.-Nr. 9622-0001

Trichterhalter mit Reduziereinsatz

Funnel holder with reducing insert

Soporte para embudo con inserto reductor

Support pour entonnoir avec raccord réducteur

Держатель для воронок с набором адаптеров

Allgemeine Sicherheitsbestimmungen

- ▶ Diese Gebrauchsanleitung vor Gebrauch sorgfältig lesen.
- ▶ Diese Gebrauchsanleitung für alle Benutzer zugänglich aufbewahren.
- ▶ Nichtbeachtung der Gebrauchsanleitung löst die Garantiebedingungen für das Produkt und kann zu schweren Personen- und Sachschäden führen.
- ▶ Das Gerät darf nur von qualifiziertem Fachpersonal benutzt werden.

Sicherheitshinweise vor Gebrauch

- ▶ Herstellerangaben und Sicherheitshinweise des abzufüllenden Mediums beachten.
- ▶ Schädigung der Atemwege und anderer Organe durch ausgasende oder austretende Medien. In belüfteten Räumen oder unter geeignetem Abzug verwenden.
- ▶ Das Gerät nur im Rahmen der Materialbeständigkeit und bestimmungsgemäß verwenden. Jede andere Art der Verwendung wirkt sich auf Gewährleistung/ Garantie aus.
- ▶ Das Gerät ist für die Anwendung im Innenbereich bestimmt.
- ▶ Das Gerät ist zum stationären Gebrauch ausgelegt und nicht zum Transport von Trichtern geeignet.

Sicherheitshinweise während Gebrauch

! WARNUNG!

Gefährdung durch ungeeignete Beschaffenheit des Arbeitsplatzes. Kippgefahr.

- ▶ Heller, trockener, sauberer Arbeitsplatz auf Tischhöhe ohne störende Gegenstände.
 - ▶ Ebener Stand des Gestells mit ausreichend Platz zum Befüllen der Trichter.
- ▶ Das Gerät muss auf einer waagerechten, ebenen Fläche aufgestellt werden.
 - ▶ Das Gerät ist im Temperaturbereich von 0 - 40 °C verwendbar.
 - ▶ Das Gerät ist nur für die Aufnahme von Trichtern bestimmt.

Aufbau und Funktion

- ▶ Das Gerät ist zum Halten von Trichtern geeignet. Es dient zur Arbeitserleichterung beim Abfüllen und Filtrieren.

- ▶ Das Gerät ist für die Aufnahme von Trichtern mit einem oberen Außendurchmesser von 40 bis max. 180 mm (bei Trichtern kleiner 80 mm Reduzier-Einsatz verwenden) und einem Fassungsvermögen von maximal 1 Liter geeignet.
- ▶ Das Gerät ist wartungsfrei.

Lieferumfang

1 x	Trichterhalter mit Magneten, PP	③
1 x	Reduzier-Einsätze für kleine Trichter, PVC	④
1 x	Gebrauchsanleitung	

- ▶ Lieferung auf Vollständigkeit und Transportschäden prüfen.
- ▶ Schäden an der Verpackung umgehend beim Spediteur/Lieferant anzeigen.

Montage

1. Trichterhalter ③ auf die Stativstange aufstecken und in gewünschte Höhe verschieben. Halterungen oberhalb der Abstellflächen ⑤ positionieren.

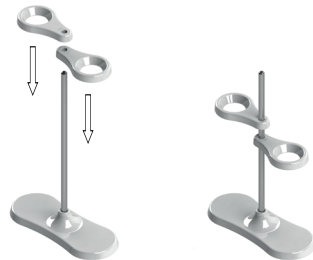

2. Gegebenenfalls Reduzier-Einsätze ④ in die Trichterhalter einlegen (bei Verwendung kleiner Trichter).



Sichere Verwendung

WARNUNG!

Körperverletzung durch Kippen des Gestells.

- ▶ Trichter nur oberhalb der Abstellflächen positionieren (siehe Grafik).
- ▶ Maximale Belastung pro Trichterhalter: 2 kg.

1. Trichterhalter oberhalb der Abstellflächen positionieren.
2. Trichter in die Trichterhalter einhängen (gegebenenfalls Reduzier-Einsätze einlegen).
3. Abfüllgebinde auf der Abstellfläche positionieren.
4. Medium abfüllen bzw. filtrieren.

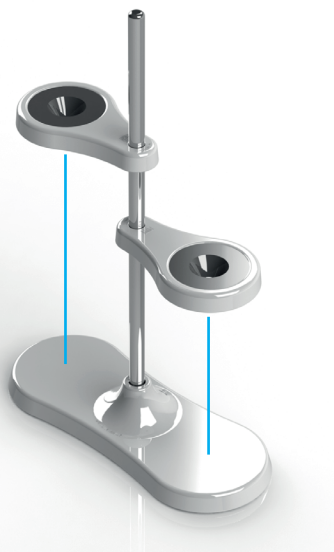

Korrekte Position der Trichterhalter



Falsche Position der Trichterhalter - Kippgefahr!

General safety requirements

- ▶ Read these directions for use carefully before using.
- ▶ Keep these directions for use where they will be accessible for all users.
- ▶ Failure to comply with the directions for use shall render all warranty conditions null and void and may lead to personal injury and material damage.
- ▶ The instrument must only be used by qualified skilled employees.

Safety instructions before using

- ▶ Follow the manufacturer's instructions and safety instructions of the medium you are filling.
- ▶ Damage to the respiratory tract and other organs due to off-gassing media. Use only in ventilated rooms or under a suitable exhaust hood.
- ▶ The instrument must only be used within the confines of applicable material resistance and for its designated purpose. Any other type of use will affect the warranty/guarantee.
- ▶ The instrument is suitable for indoor use.
- ▶ The instrument is designed for stationary use and is not suitable for the transport of funnels.

Safety instructions during use

WARNING!

Danger due to unsuitable working area. Danger of tipping over.

- ▶ Bright, dry and clean working place at table height without obstructions.
 - ▶ Horizontal stand of the frame with sufficient space to fill the funnels.
- ▶ The instrument has to be mounted on a horizontal, even surface.
 - ▶ The device can be used in the temperature range of 0 - 40 °C.
 - ▶ The instrument may only be used for funnels.

Layout and function

- ▶ The instrument is suitable to hold funnels. It simplifies filling and filtering.
- ▶ The instrument is suitable for funnels with an upper outer diameter from 40 to a maximum of 180 mm (use the reducing inserts for funnels smaller than 80 mm) and a maximum capacity of 1 litre.
- ▶ The instrument is maintenance-free.

Scope of delivery

1 x	Funnel holders with magnets, PP	③
1 x	Reducing inserts for small funnels, PVC	④
1 x	Directions for use	

- ▶ Check delivery for completeness and transport damage.
- ▶ Point out any damage in the packaging to the freight forwarder/supplier immediately.

Assembly

1. Plug the funnel holders ③ onto the support rod and move them to the desired height. Position the holders above the deposit spaces ⑤.

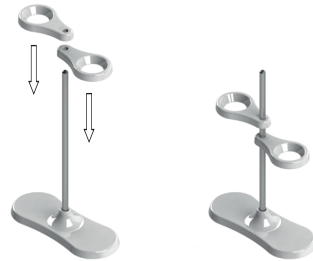

2. If necessary, place the reducing inserts ④ into the funnel holders (when using small funnels).



Safe usage

WARNING!

Bodily injury due to tipping over of the instrument.

- ▶ Position the funnels only above the deposit spaces (see diagram).
- ▶ Maximum load per funnel holder: 2 kg.

1. Position the funnel holders above the deposit spaces.
2. Insert the funnels into the funnel holders (if necessary use the reducing inserts).
3. Position the filling container on the deposit space.
4. Fill off / filtrate the medium.

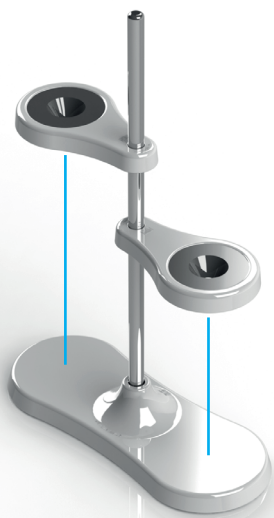

Correct position of the funnel holders



Wrong position of the funnel holders -Danger of tipping over!

Normas de seguridad generales

- ▶ Lea detenidamente este manual de uso antes de utilizar el aparato.
- ▶ Guarde el manual de uso en un lugar accesible para todos los usuarios.
- ▶ El incumplimiento del manual de uso invalidará las condiciones de garantía del producto y puede provocar daños materiales y lesiones personales graves.
- ▶ El aparato únicamente debe ser utilizado por personal especializado cualificado.

Indicaciones de seguridad previas al uso del aparato

- ▶ Respete las especificaciones y las indicaciones de seguridad del fabricante de la sustancia que se quiere llenar.
- ▶ Los vapores de las sustancias pueden provocar daños en las vías respiratorias y en otros órganos. Realice el trasiego únicamente en un lugar bien ventilado o debajo de un sistema de extracción adecuado.
- ▶ El aparato únicamente se debe utilizar respetando la resistencia de los materiales y el uso previsto. Cualquier otro tipo de uso invalidará la garantía.
- ▶ El instrumento está diseñado para el uso en interiores.
- ▶ El instrumento está diseñado para el uso estacionario y no es apropiado para el transporte de embudos.

Indicaciones de seguridad durante de utilizar el aparato

⚠ ¡ADVERTENCIA!

Peligro por zona de trabajo inadecuada. Peligro de accidente por vuelco.

- ▶ El lugar de trabajo ha de estar iluminado, limpio y seco, a la altura de la mesa y sin obstrucciones.
 - ▶ Coloque el soporte horizontalmente y con el espacio suficiente para llenar los embudos.
- ▶ El instrumento ha de estar colocado en una superficie plana y horizontal.
 - ▶ El equipo puede usarse en un rango de temperatura de 0 - 40 °C.
 - ▶ El soporte es apropiado únicamente para embudos.

Diseño y funcionamiento

- ▶ El instrumento es apropiado para sostener embudos. Facilita el llenado y el filtrado.
- ▶ El instrumento es adecuado para embudos con un diámetro exterior superior entre 40 mm y 180 mm como máximo (para embudos con un diámetro inferior de 80 mm puede utilizar las piezas reductoras) y una capacidad máxima de 1 litro.
- ▶ El aparato no requiere mantenimiento.

Volumen de suministro

1 x	Soporte para embudos con imanes, PP	③
1 x	Piezas reductoras para embudos pequeños, PVC	④
1 x	Manual de uso	

- ▶ Compruebe que no falte nada en el volumen de suministro y que no se hayan producido daños durante el transporte.
- ▶ Cualquier daño en el embalaje debe notificarse inmediatamente al transportista/proveedor.

Montaje

1. Inserte los soportes para embudos ③ en la barra y colóquelos a la altura deseada. Coloque los soportes a la altura de la superficie de depósito ⑤.

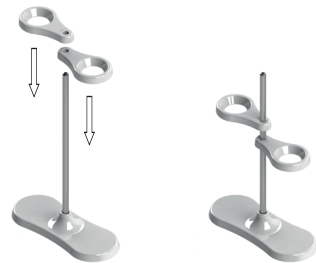

2. Si es necesario coloque las piezas reductoras ④ en los soportes para embudos si utiliza embudos pequeños.



Uso seguro

⚠ ¡ADVERTENCIA!

Riesgo de daños corporales por peligro de vuelco.

- ▶ Coloque los embudos únicamente sobre la superficie de depósito establecida (ver gráfico).
- ▶ Carga máxima por soporte de embudo: 2 kg.

1. Posicione los soportes para embudos sobre la superficie de depósito.
2. Inserte los embudos en los soportes (utilice las piezas reductoras si es necesario).
3. Coloque el recipiente de llenado sobre la superficie de trabajo.
4. Trasvase / filtre el líquido.



Posición correcta de los soportes para embudos



Posición incorrecta de los soportes. Peligro por vuelco!

Dispositions de sécurité générales

- ▶ Lire attentivement les présentes instructions de service avant utilisation.
- ▶ Conserver les présentes instructions de service à portée de main pour tous les utilisateurs.
- ▶ Un non-respect des instructions de service rend caduque les conditions de garantie pour le produit et peut avoir pour conséquence des blessures et des dommages matériels graves.
- ▶ Seul un personnel compétent qualifié est habilité à utiliser l'appareil.

Consignes de sécurité avant l'utilisation

- ▶ Respecter les indications du fabricant et les consignes de sécurité du fluide à remplir.
- ▶ Atteinte des voies respiratoires et d'autres organes par des dégagements de gaz. Utiliser uniquement dans des locaux ventilés ou sous une extraction adaptée.
- ▶ Utiliser l'appareil uniquement dans le cadre de la résistance du matériau et conformément à la destination. Tout autre type d'utilisation affecte la garantie légale/commerciale.
- ▶ L'appareil est conçu pour l'emploi à l'intérieur.
- ▶ L'appareil est conçu pour l'utilisation stationnaire et il n'est pas approprié pour le transport des entonnoirs.

Consignes de sécurité pendant utilisation

AVERTISSEMENT!

Risques résultants d'un domaine d'activité impropre. Risque de basculement.

- ▶ Domaine d'activité lumineux, sec et propre à hauteur de table sans obstacles.
- ▶ Placer le support horizontalement et avec suffisamment d'espace pour remplir les entonnoirs.
- ▶ L'appareil doit être posé sur une surface plate et horizontale.
- ▶ L'appareil peut être utilisé dans une plage de température variant entre 0 et 40 °C.
- ▶ L'appareil est seulement approprié pour l'utilisation d'entonnoirs.

Structure et fonction

- ▶ L'appareil est approprié pour tenir des entonnoirs. Il facilite le transvasement et la filtration.

- ▶ L'appareil est approprié pour des entonnoirs avec un diamètre extérieur de 40 à 180 mm (utiliser les inserts réducteurs pour des entonnoirs plus petits que 80 mm) et une capacité de 1 litre au maximum.
- ▶ L'appareil est sans entretien.

Fourniture

1 x	Support d'entonnoirs avec des aimants, PP	③
1 x	Inserts réducteurs pour de petits entonnoirs, PVC	④
1 x	Instructions de service	

- ▶ Contrôler l'intégralité de la livraison et si elle présente des dommages imputables au transport.
- ▶ Signaler immédiatement au transporteur/livreur les dommages de l'emballage.

Montage

1. Enfiler les supports d'entonnoirs ③ sur la barre de trépied et les déplacer à l'hauteur désirée. Positionner les supports au-dessus des surfaces de dépose ⑤.

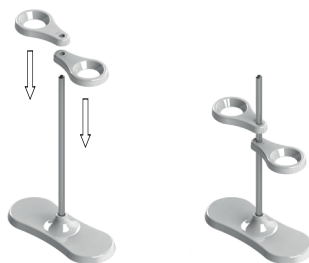

2. Si nécessaire, mettre les inserts réducteurs ④ dans les supports d'entonnoirs (en cas d'utilisation des petits entonnoirs).



Utilisation sûre

AVERTISSEMENT!

Blessure corporelle par basculement de l'appareil.

- ▶ Positionner les entonnoirs seulement au-dessus des surfaces de dépose (voir graphique).
- ▶ Charge maximale par support d'entonnoir: 2 kg.

1. Positionner les supports d'entonnoirs au-dessus des surfaces de dépose.
2. Insérer les entonnoirs dans les supports (si nécessaire utiliser les inserts réducteurs).
3. Positionner le récipient de transvasement sur la surface de dépose.
4. Transvaser / Filtrer le médium.

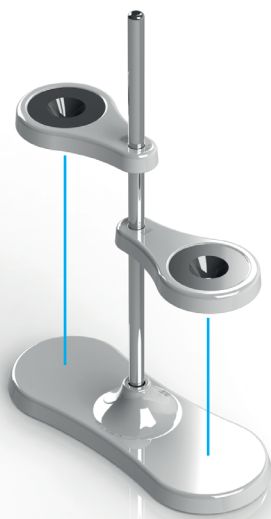

Position correcte des supports d'entonnoirs



Position incorrecte des supports d'entonnoirs -
risque de basculement!

Общие положения о технике безопасности

- ▶ Перед применением внимательно ознакомьтесь с данной инструкцией по эксплуатации.
- ▶ Храните эту инструкцию по эксплуатации в месте, доступном для всех пользователей.
- ▶ Несоблюдение требований инструкции по эксплуатации влечёт за собой аннулирование гарантийных условий в отношении изделия и может стать причиной значительного травматизма и материального ущерба.
- ▶ Этот прибор разрешается использовать только квалифицированному персоналу.

Указания по технике безопасности перед началом эксплуатации

- ▶ Принимайте во внимание данные производителя и указания по технике безопасности в отношении переливаемого материала.
- ▶ Повреждение дыхательных путей и других внутренних органов из-за воздействия газообразных субстанций. Перекачку материала следует осуществлять только в вентилируемых помещениях или при наличии подходящей разливной системы.
- ▶ Применяйте прибор только с учётом прочности материала и разрешённого назначения. Любой иной вид использования влечёт за собой соответствующие последствия для гарантийных обязательств.
- ▶ Прибор предназначен для использования внутри помещений.
- ▶ Прибор предназначен для стационарного использования и не подходит для транспортировки воронок.

Правила техники безопасности при использовании и после использования прибора

ПРЕДОСТЕРЕЖЕНИЕ!

Опасность, вызванная ненадлежащим состоянием рабочего места. Опасность опрокидывания.

- ▶ Светлое, чистое, сухое рабочее место на высоте стола без лишних предметов.
- ▶ Ровное положение подставки с достаточным пространством для заполнения воронок.
- ▶ Прибор должен быть установлен на ровной, плоской поверхности.
- ▶ Эксплуатация прибора возможна в температурном диапазоне 0 - 40 °С.
- ▶ Прибор предназначен только для удержания воронок.

Конструкция и принцип действия

- ▶ Прибор предназначен для удержания воронок. Он служит для облегчения работы при заполнении и фильтрации.
- ▶ Прибор предназначен для удержания воронок с верхним наружным диаметром от 40 до макс. 180 мм (для воронок меньше чем 80 мм необходимо использовать уменьшающий вкладыш) и максимальной вместимостью 1 литр.
- ▶ Прибор не требует технического обслуживания.

Комплект поставки

1 x	Держатели воронок с магнитами, ПП	③
1 x	Уменьшающие вкладыши для малых воронок, ПВХ	④
1 x	Инструкция по эксплуатации	

- ▶ Проверьте поставку на комплектность и отсутствие повреждений.
- ▶ О нарушениях упаковки следует незамедлительно уведомлять экспедитора / поставщика.

Монтаж

1. Наденьте держатель воронок ③ на опорный стрержень и передвиньте его на желаемую высоту. Позиционируйте держатели над поверхностью основания ⑤.

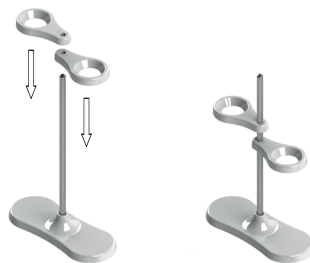

2. При необходимости вставьте уменьшающие вкладыши ④ в держатель воронок (при использовании небольших воронок).



Безопасное применение**⚠ ПРЕДОСТЕРЕЖЕНИЕ!**

Телесное повреждение при опрокидывании стойки.

- ▶ Позиционировать воронки необходимо только над поверхностью основания (см. графику).
- ▶ Максимальная нагрузка на держатель воронки: 2 кг.

1. Позиционировать держатели воронок необходимо над поверхностью основания.
2. Воронки необходимо вставлять в держатели воронок (при необходимости используйте уменьшающие вкладыши).
3. Емкость для наполнения необходимо позиционировать на поверхности основания.
4. Разливать или фильтровать жидкость.

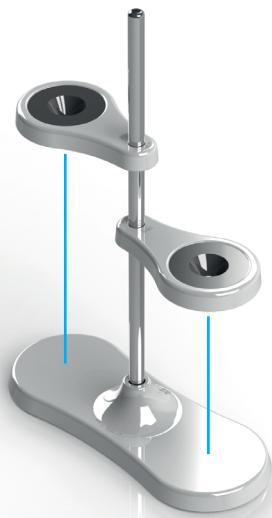

Правильное положение держателей воронок



Неправильное положение держателей воронок - опасность опрокидывания!

Detailgrafik

Detailed diagram | Imagen detallada | Graphique détaillé | Детальное изображение

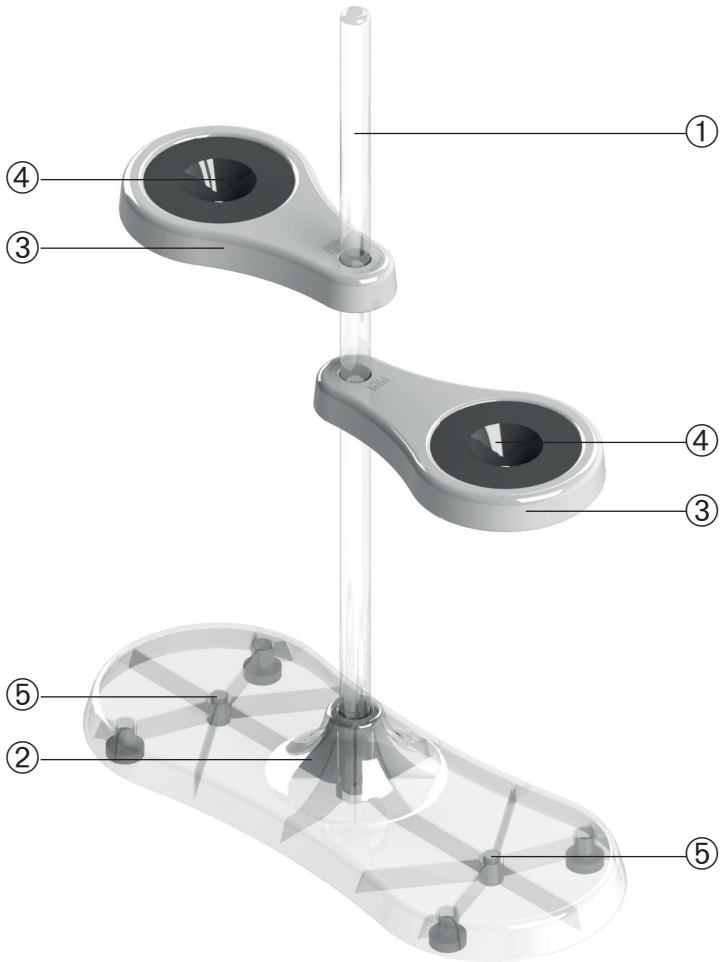

Nr.	Deutsch	English	Español	Français	Русский
①	Stativstange	Support rod	Barra de soporte	Barre de trépied	Опорный стержень
②	Standfuß	Foot	Pie	Pied	Основание
③	Trichterhalter	Funnel holders	Soporte para embudos	Support d'entonnoir	Держатель воронок
④	Reduzier-Einsätze	Reducing inserts	Piezas reductoras	Inserts réducteurs	Уменьшающие вкладыши
⑤	Abstellflächen	Deposit spaces	Superficie de depósito	Surfaces de dépose	Поверхности основания