

Gebrauchsanleitung

Directions for use | Instrucciones para el uso | Instruction d'emploi | Инструкция по пользованию



Art.-Nr. 5310-0001 / 5310-0002 / 5310-0003

Kernbohrer

Core Sampler

Barrena sacamuestras

Carottier

Пустотелое сверло «КорСамплер» (CoreSampler)

Allgemeine Sicherheitsbestimmungen

- ▶ Diese Gebrauchsanleitung vor Gebrauch sorgfältig lesen.
- ▶ Diese Gebrauchsanleitung für alle Benutzer zugänglich aufbewahren.
- ▶ Nichtbeachtung der Gebrauchsanleitung löst die Garantiebedingungen für das Produkt und kann zu schweren Personen- und Sachschäden führen.
- ▶ Das Gerät darf nur von qualifiziertem Fachpersonal benutzt werden.

Sicherheitshinweise vor Gebrauch

- ▶ Herstellerangaben und Sicherheitshinweise des zu beprobenden Mediums beachten.
- ▶ Das Gerät nicht mit explosionsgefährlichen Stoffen befüllen.
- ▶ Das Gerät nur im Rahmen der Materialbeständigkeit und bestimmungsgemäß verwenden. Jede andere Art der Verwendung wirkt sich auf Gewährleistung/Garantie aus.
- ▶ Bei der Beprobung von Gefahrstoff die technischen Regeln für Gefahrstoffe (gemäß TRGS) beachten und angemessene Schutzausrüstung tragen.
- ▶ Bei der Bedienung nie Gewalt anwenden.

HINWEIS!

- Vor Gebrauch muss der Artikel im Umfang ihres (validierten) Reinigungsprozesses gereinigt werden.
- ▶ Maßnahmen der manuellen Reinigung müssen im Reinigungs-/Desinfektionsbereich und unter Beachtung des Arbeitsschutzes durchgeführt werden.
 - ▶ Materialbeständigkeit beachten.

Sicherheitshinweise während und nach Gebrauch

HINWEIS!

- Abnutzung der Schneidkante des Bohrrohrs ②.
- ▶ Vor jeder Anwendung Sichtkontrolle durchführen.

- ▶ Das Gerät ist im Temperaturbereich von 0 - 60 °C verwendbar.
- ▶ Während der Verwendung auf ausreichend Platz nach oben achten (Mindesthöhe: doppelte Länge des Probennehmers).

Aufbau und Funktion

- ▶ Das Gerät besteht aus Edelstahl V4A.
- ▶ Das Gerät dient der Entnahme von Schüttgütern, die sich aufgrund ihrer Partikelform bei der Probenahme leicht Verkanten oder Festsetzen.
- ▶ Das Gerät ist zur Anwendung im Innen- und Außenbereich geeignet.

- ▶ Die Einstechtiefe ist abhängig von der Dichte des Schüttgutes.
- ▶ Das Gerät ist wartungsfrei und zur Dampfsterilisation (bis 121 °C) geeignet.

Lieferumfang

1 x	Kernbohrer (bestehend aus Bohrstab ① und Bohrrohr ②)	
1 x	Fixierclip	④

- ▶ Lieferung auf Vollständigkeit und Transportschäden prüfen.
- ▶ Schäden an der Verpackung umgehend beim Spediteur/Lieferanten anzeigen.

HINWEIS!

Verbiegung des Bohrstabs ①.

- ▶ Gerät nicht in zu stark verdichtetes Material einstechen.
- ▶ Keine Hebelbewegungen ausführen.

VORSICHT!

Spitze Teile am Gerät. Verletzungsgefahr.

- ▶ Gebinde nicht komplett durchstechen.
- ▶ Personen bzw. Körperteile aus dem Gefahrenbereich fernhalten.

VORSICHT!

Einzug des Probennehmers durch bewegliche Teile in Anlagen.

- ▶ Das Gerät nicht verwenden, wenn bewegliche Teile in Betrieb sind.

Sichere Probenahme

1. Bohrstab ① in das Probenmedium einführen.
2. Bohrrohr ② über den Bohrstab ① stülpen und mit Drehbewegung in das Probenmedium einführen.
3. Bohrrohr ② bis zum Zentrierring ③ des Bohrstabs ① einführen.
4. Den Probennehmer am Bohrstab ① halten und aus dem zu beprobenden Medium herausziehen.
5. Das Gerät öffnen und die Probe auf eine entsprechend vorbereitete Fläche oder Behältnis entleeren.
6. Das Gerät reinigen. Für die Rohrinneisen die Reinigungsbürste (siehe Zubehör) verwenden.

HINWEIS!

Bohrrohr ② nach der Probeentnahme gegebenenfalls mit Fixierclip ④ fixieren (s. Abbildung 1), z.B. bei horizontaler Probeentnahme, für den Transport oder zur Lagerung.

HINWEIS!

Möglicher Verlust des Bohrstabs ① während der Verwendung. Möglicher Verlust des Fixierclips ④ nach der Verwendung.

- ▶ Nach Einstechen in das zu beprobende Medium unverzüglich Bohrröhr ② überstülpen und Probennehmer am Bohrstab ① herausziehen.
- ▶ Fixierclip ④ fern von zu beprobenden Medium halten.

Zubehör

Typ	Spezifikation	Anzahl	Artikel-Nr.
Reinigungsbürste	PVC/Edelstahl, 40 cm	1	5304-0040
Reinigungsbürste	PVC/Edelstahl, 80 cm	1	5304-0080
Probenbecher mit Deckel (PP, sterilisierbar)	125 ml	1	7103-0125
Probenbeutel SteriBag	60 ml	500	5344-0061
Probenbeutel SteriBag StandUp	400 ml	500	5344-0400
Probenbeutel SteriBag Blue	650 ml	500	5344-7008
Originalitäts-Probenbeutel SteriBag Premium	300 ml	100	5344-8000

Weiteres Zubehör finden Sie unter www.buerkle.de

General safety requirements

- ▶ Read these directions for use carefully before using.
- ▶ Keep these directions for use where they will be accessible for all users.
- ▶ Failure to comply with the directions for use shall render all warranty conditions null and void and may lead to personal injury and material damage.
- ▶ The instrument must only be used by qualified skilled employees.

Safety instructions before using

- ▶ Follow the manufacturer's instructions and safety instructions of the medium you are sampling.
- ▶ Do not fill the instrument with potentially explosive substances.
- ▶ The instrument must only be used within the confines of applicable material resistance and for its designated purpose. Any other type of use will affect the warranty/guarantee.
- ▶ When sampling hazardous substances, follow the technical rules on hazardous substances (in accordance with TRGS – (German) Technical Rules on Hazardous Substances) and wear appropriate protective equipment.
- ▶ Do not use any force when operating the instrument.

NOTE!

Before using, the instrument has to be cleaned to the extent of your (validated) cleaning process.

- ▶ Measures of manual cleaning have to be carried out in the cleaning/desinfection area and under consideration of occupational health and safety.
- ▶ Pay attention to the material resistance.

Safety instructions during and after use

NOTE!

Abrasion of the cutting edge of the boring tube ②.

- ▶ Carry out a visual inspection every time before using.
- ▶ The instrument is suitable at a temperature range from 0 to 60 °C.
- ▶ Pay attention to have sufficient space above during the application (minimum height: double length of the sampler).

Layout and function

- ▶ The instrument is made of stainless steel V4A.

- ▶ The instrument is used to take samples of bulk materials which, due to their particle form, can easily become stuck or settle during sampling.
- ▶ The device is suitable for indoor and outdoor use.
- ▶ The insertion depth depends on the density of the bulk goods.
- ▶ The instrument is maintenance-free and suitable for steam sterilisation (bis 121°C).

Scope of delivery

1 x	Core sampler (consisting of boring rod ① and boring tube ②)	
1 x	Fixing clip	④

- ▶ Check delivery for completeness and transport damage.
- ▶ Point out any damage in the packaging to the freight forwarder/supplier immediately.

NOTE!

Bending of the boring rod ①.

- ▶ Do not plunge the instrument into highly compressed material.
- ▶ Do not perform any lever movements.

CAUTION!

Pointed parts on the instrument. Risk of injury.

- ▶ Do not pierce the instrument completely through the container.
- ▶ Keep persons and body parts out of the danger area.

CAUTION!

Entanglement of the sampler by moving parts in the machines.

- ▶ Do not use the instrument, if moving parts in the machine are operating.

Safe sampling

1. Insert the boring rod ① into the sample medium.
2. Put the boring tube ② over the boring rod ① and insert it into the sample medium by rotating it.
3. Insert the boring tube ② up to the centering ring ③ of the boring rod ①.
4. Hold the sampler at the boring rod ① and pull it out of the medium to be sampled.
5. Open the instrument and empty the sample on an appropriate surface or suitable collecting container.
6. Clean the instrument. Use the cleaning brush (see accessories) for the inside of tubes.

NOTE!

Optionally fix the boring tube ② with the fixing clip ④ fixieren (see picture 1), e.g. for horizontal sampling, for transport or storage.

NOTE!

Possible loss of boring rod ① during use. Possible loss of fixing clip ④ after use.

- ▶ After piercing the medium to be sampled, immediately put the boring tube ② over it and pull out the sampler on the boring rod ①.
- ▶ Keep the fixing clip ④ away from the medium to be sampled.

Accessories

Type	Specification	Number	Item No.
Cleaning brush	PVC/stainless steel, 40 cm	1	5304-0040
Cleaning brush	PVC/stainless steel, 80 cm	1	5304-0080
Sample beaker with cover (PP, sterilisable)	125 ml	1	7103-0125
Sampling bag SteriBag	60 ml	500	5344-0061
Sampling bag SteriBag StandUp	400 ml	500	5344-0400
Sampling bag SteriBag Blue	650 ml	500	5344-7008
SteriBag Premium tamper-proof sample bag	300 ml	100	5344-8000

More accessories can be found at www.buerkle.de

Normas de seguridad generales

- ▶ Lea detenidamente este manual de uso antes de utilizar el aparato.
- ▶ Guarde el manual de uso en un lugar accesible para todos los usuarios.
- ▶ El incumplimiento del manual de uso invalidará las condiciones de garantía del producto y puede provocar daños materiales y lesiones personales graves.
- ▶ El aparato únicamente debe ser utilizado por personal especializado cualificado.

Indicaciones de seguridad previas al uso del aparato

- ▶ Respete las especificaciones y las indicaciones de seguridad del fabricante de la sustancia de la que se quiere tomar la muestra.
- ▶ No llene el aparato con sustancias explosivas.
- ▶ El aparato únicamente se debe utilizar respetando la resistencia de los materiales y el uso previsto. Cualquier otro tipo de uso invalidará la garantía.
- ▶ Al trabajar con sustancias explosivas respete la reglamentación técnica para líquidos inflamables (según TRBF) y utilice el equipo de protección adecuado.
- ▶ No utilice la fuerza durante el manejo del aparato.

¡NOTA!

- Antes de utilizar, limpiar el aparato según el protocolo de validación de limpieza establecido.
- ▶ Las medidas de limpieza manual, han de ser llevadas a cabo en las zonas de limpieza/desinfección y teniendo en consideración las reglas de seguridad y salud en el trabajo.
 - ▶ Tener en cuenta las resistencias químicas.

Indicaciones de seguridad durante y después de utilizar el dispositivo.

¡NOTA!

- Desgaste del borde del tubo de perforación ②.
- ▶ Se debe realizar una inspección visual antes de cada uso.

- ▶ El dispositivo puede ser usado en un rango de temperaturas desde 0 a 60 °C.
- ▶ Tenga en cuenta tener suficiente espacio hacia arriba (altura mínima : el doble de longitud del muestreador).

Diseño y funcionamiento

- ▶ El instrumento está fabricado de acero inoxidable V4A.
- ▶ El instrumento se utiliza para la toma de muestras de materiales a granel que debido a su forma de partículas pueden atascarse o pegarse fácilmente al tomar muestras.
- ▶ El dispositivo es apropiado para usar en zonas de interior y exterior.
- ▶ La profundidad de inserción depende del espesor del material a granel.
- ▶ El aparato no requiere mantenimiento y se puede esterilizar por vapor (hasta 121 °C).

Volumen de suministro

1 x	Barrena sacamuestras (compuesta por una barra de perforación ① y un tubo de perforación ②)	
1 x	Clip de fijación	④

- ▶ Compruebe que no falte ninguna pieza y que no se hayan producido daños durante el transporte.
- ▶ Cualquier daño en el embalaje debe notificarse inmediatamente al transportista/proveedor.

¡NOTA!

- Torcedura de la barra de perforación ①.
- ▶ No introduzca el instrumento en materiales muy compactos.
 - ▶ No realice ningún movimiento de palanca.

¡PRECAUCIÓN!

- El instrumento contiene partes puntigudas. Riesgo de lesión.
- ▶ No perforo el recipiente completamente.
 - ▶ Mantenga personas o partes del cuerpo alejados de la zona de trabajo.

¡PRECAUCIÓN!

- Atasco del tomamuestras debido a las partes móviles del dispositivo.
- ▶ No utilice el instrumento cuando las partes estén en movimiento.

Toma de muestras segura

1. Introduzca la barra de perforación ① en la sustancia a muestrear.
2. Coloque el tubo de perforación ② sobre la barra de perforación ① e introduzca el instrumento girándolo suavemente.

3. Coloque el tubo de perforación ② hasta la arandela de centrado ③ de la barra de perforación ①.
4. Sujete el instrumento por barra de perforación ① y retire el instrumento del medio.
5. Abra el instrumento y vacíe la muestra en una superficie o un recipiente adecuado.
6. Limpie el instrumento. Limpie el interior de los tubos con el cepillo de limpieza (véanse los accesorios).

¡NOTA!

Fije el tubo de perforación ② con clip de fijación ④ (vea el gráfico 1), por ejemplo para las tomas de muestras horizontales, para el transporte o almacenamiento.

¡NOTA!

Posible pérdida de la barra de perforación ① durante la aplicación. Posible pérdida del clip de fijación ④ tras la aplicación.

- ▶ Después de perforar el medio a muestrear, coloque inmediatamente el tubo de perforación ② y retire el muestreador a través de la barra de perforación ①.
- ▶ Mantenga el clip de fijación ④ alejado del medio que se va a muestrear.

Accesorios

Tipo	Especificación	Cantidad	Referencia
Cepillo de limpieza	PVC/Acero inoxidable, 40 cm	1	5304-0040
Cepillo de limpieza	PVC/Acero inoxidable, 80 cm	1	5304-0080
Frasco de muestras con tapa (PP, esterilizable)	125 ml	1	7103-0125
Bolsa de muestras SteriBag	60 ml	500	5344-0061
Bolsa de muestras SteriBag StandUp	400 ml	500	5344-0400
Bolsa de muestras SteriBag Blue	650 ml	500	5344-7008
Bolsa de muestras original SteriBag Premium	300 ml	100	5344-8000

Encontrará más accesorios en www.buerkle.de

Dispositions de sécurité générales

- ▶ Lire attentivement les présentes instructions de service avant utilisation.
- ▶ Conserver les présentes instructions de service à portée de main pour tous les utilisateurs.
- ▶ Un non-respect des instructions de service rend caduque les conditions de garantie pour le produit et peut avoir pour conséquence des blessures et des dommages matériels graves.
- ▶ Seul un personnel compétent qualifié est habilité à utiliser l'appareil.

Consignes de sécurité avant l'utilisation

- ▶ Respecter les indications du fabricant et les consignes de sécurité du milieu à contrôler.
- ▶ Il est interdit de remplir l'appareil avec des substances explosives.
- ▶ Utiliser l'appareil uniquement dans le cadre de la résistance du matériau et conformément à la destination. Tout autre type d'utilisation affecte la garantie légale/commerciale.
- ▶ Lors du prélèvement de matières dangereuses, respecter les règles techniques pour les substances dangereuses (selon TRGS) et porter un équipement de protection approprié.
- ▶ N'employez pas la manière forte pendant la commande de l'appareil.

REMARQUE !

Avant l'utilisation, l'appareil doit être nettoyée selon la conformité de votre processus de nettoyage validé.

- ▶ Des mesures de nettoyage manuel doivent être effectuées dans la zone de nettoyage/désinfection et en respectant les consignes de sécurité du travail.
- ▶ Respecter les résistances chimiques.

Consignes de sécurité pendant et après utilisation

REMARQUE !

Usure du tranchant de la tube de forage ②.

- ▶ Effectuer un contrôle visuel avant chaque utilisation.

- ▶ L'appareil peut être utilisé dans une gamme de température de 0 à 60 ° C.
- ▶ Veuillez vous assurer qu'il y a assez d'espace vers le haut pendant l'utilisation (hauteur minimum: double longueur de l'échantillonneur).

Structure et fonction

- ▶ L'appareil est en acier inoxydable V4A.
- ▶ L'appareil est utilisé pour d'échantillonner des produits en vrac qui peuvent facilement se bloquer ou se fixer en raison de leur forme en particules lors du prélèvement d'échantillons.
- ▶ L'appareil est adapté pour une utilisation à l'intérieur et à l'extérieur.
- ▶ La profondeur d'introduction dépend de la densité du produit en vrac.
- ▶ L'appareil est sans entretien et convient à la stérilisation à la vapeur (jusqu'à 121°C).

Fourniture

1 x	Carottier (composé d'une tige de forage ① et d'un tube de forage ②)	
1 x	Clip de fixation	④

- ▶ Contrôler l'intégralité de la livraison et si elle présente des dommages imputables au transport.
- ▶ Signaler immédiatement au transporteur/livreur les dommages de l'emballage.

REMARQUE !

Cintrage de la tige de forage ①.

- ▶ Ne pas percer l'appareil dans des matériaux fortement comprimés.
- ▶ Ne pas faire des mouvements de levier.

ATTENTION !

Pièces pointues à l'appareil. Risque de blessure.

- ▶ Ne perforez pas l'emballage complètement.
- ▶ Tenir à l'écart les personnes et parties du corps de la zone de danger.

ATTENTION !

L'aspiration du préleveur par des pièces mobiles dans les installations.

- ▶ Ne pas utiliser l'appareil quand les pièces mobiles dans l'installation sont en marche.

Prélèvement d'échantillons sûr

1. Insérer le tige de forage ① dans le milieu à échantillonner.
2. Placer le tube de forage ② sur la tige de forage ① et l'insérer dans le milieu d'échantillonnage avec un mouvement de rotation.

3. Insérer le tube de forage ② jusqu'à la bague de centrage ③ de la tige de forage ①.
4. Tenir l'échantillonneur par la tige de forage ① et l'extraire du milieu à échantillonner.
5. Ouvrir l'appareil et vider l'échantillon sur une surface convenablement préparée ou dans un récipient de collecte approprié.
6. Nettoyer l'appareil. Utiliser la brosse de nettoyage (cf. accessoires) pour les côtés intérieurs du tube.

REMARQUE !

Fixer le tube de forage ② avec le clip de fixation ④ si nécessaire (voir figure 1), par exemple pour un échantillonnage horizontal, pour le transport ou le stockage.

REMARQUE !

Perte possible de la tige de forage ① pendant l'utilisation. Perte possible du clip de fixation ④ après utilisation.

- ▶ Après avoir percé le milieu à échantillonner, placer immédiatement le tube de forage ② sur la tige de forage et retirer l'échantillonneur sur la tige de forage ①.
- ▶ Maintenez le clip de fixation ④ à l'écart du milieu à échantillonner.

Accessoires

Type	Spécification	Nombre	Réf. art.
Ecouvillon	PVC/inox, 40 cm	1	5304-0040
Ecouvillon	PVC/inox, 80 cm	1	5304-0080
Bécher d'échantillonnage avec couvercle (PP, stérilisable)	125 ml	1	7103-0125
Sachets SteriBag	60 ml	500	5344-0061
Sachets SteriBag StandUp	400 ml	500	5344-0400
Sachets SteriBag Blue	650 ml	500	5344-7008
Sachets de conditionnement inviolables SteriBag Premium	300 ml	100	5344-8000

D'autres accessoires sont disponibles sous www.buerkle.de

Общие положения о технике безопасности

- ▶ Перед применением внимательно ознакомьтесь с данной инструкцией по эксплуатации.
- ▶ Храните эту инструкцию по эксплуатации в месте, доступном для всех пользователей.
- ▶ Несоблюдение требований инструкции по эксплуатации влечёт за собой аннулирование гарантийных условий в отношении изделия и может стать причиной значительного травматизма и материального ущерба.
- ▶ Этот прибор разрешается использовать только квалифицированному персоналу.

Указания по технике безопасности перед началом эксплуатации

- ▶ Принимайте во внимание данные производителя и указания по технике безопасности в отношении тестируемого материала.
- ▶ Не используйте прибор со взрывоопасными веществами.
- ▶ Применяйте прибор только с учётом прочности материала и разрешённого назначения. Любой иной вид использования влечёт за собой соответствующие последствия для гарантийных обязательств.
- ▶ При работе с опасными веществами необходимо соблюдать технические правила для горючих жидкостей (согласно ТПГЖ) и пользоваться соответствующими средствами защиты.
- ▶ При эксплуатации никогда не применяйте силу.

УКАЗАНИЕ!

Перед использованием продукт должен быть очищен в соответствии с требованиями вашего (валидированного) процесса очистки.

- ▶ Ручная очистка должна проводиться в зоне очистки/дезинфекции и в соответствии с соблюдением правил охраны труда.
- ▶ Принимайте во внимание химическую устойчивость материалов.

Правила техники безопасности при

УКАЗАНИЕ!

Износ режущей кромки бурильной трубы ②.

- ▶ Перед каждым использованием осуществляйте визуальный контроль.
- ▶ Устройство может использоваться в диапазоне температур 0 - 60 °С.
- ▶ При использовании соблюдайте достаточное расстояние на верх (минимальная высота: двойная длина пробоотборника).

Конструкция и принцип действия

- ▶ Устройство изготовлено из нержавеющей стали V4A.
- ▶ Устройство используется для пробоотбора сыпучих материалов, которые вследствие формы частиц легко застревают или скапливаются.
- ▶ Устройство подходит для использования внутри и снаружи помещений.
- ▶ Глубина погружения зависит от плотности сыпучего материала.
- ▶ Устройство не требует технического обслуживания и подходит для стерилизации горячим паром (до 121°C).

Комплект поставки

1 x	Пустотелое сверло (состоящее из штанги ① и трубы ②).	
1 x	Фиксатор	④

- ▶ Проверьте поставку на комплектность и отсутствие повреждений.
- ▶ О нарушениях упаковки следует незамедлительно уведомлять экспедитора / поставщика.

УКАЗАНИЕ!

Изгиб штанги сверла ①.

- ▶ Не погружайте устройство в сильно спрессованный материал.
- ▶ При использовании не делайте движений под сгибом.

ОСТОРОЖНО!

Прибор имеет острые детали. Опасность получения травм.

- ▶ Не прокалывайте контейнер полностью.
- ▶ Держитесь на безопасном расстоянии от опасной зоны.

ОСТОРОЖНО!

Затягивание пробоотборника через подвижные части в установках.

- ▶ Не используйте устройство, если в эксплуатации находятся подвижные части.

Безопасный отбор проб

1. Введите штангу сверла ① в отбираемый материал.
2. Наденьте трубу ② на штангу ① и введите ее вращательным движением в отбираемый материал.
3. Вставьте трубу сверла ② до центрирующего кольца ③ штанги ①.

4. Вытащите пробоотборник из отбираемого материала удерживая его за штангу ①.
5. Откройте устройство и опорожните образец на заранее подготовленную поверхность или в подходящую ёмкость.
6. Очистить прибор. Для чистки внутренней поверхности трубок используйте щётку (см. аксессуары).

УКАЗАНИЕ!

При необходимости после пробоотбора зафиксируйте трубу сверла ② фиксатором ④ (см. рис. 1), например, для горизонтального пробоотбора, для транспортировки или хранения.

УКАЗАНИЕ!

Возможная потеря штанги сверла ① во время эксплуатации. Возможная потеря фиксатора ④ после использования.

- ▶ После прокалывания отбираемого материала немедленно наденьте трубу ② и вытащите пробоотборник за штангу ①.
- ▶ Держите фиксатор ④ подальше от отделяемого материала.

Аксессуары

Тип	Спецификация	Количество	№ артикула
Щетки для очистки	ПВХ / нержавеющая сталь, 40 см	1	5304-0040
Щетки для очистки	ПВХ / нержавеющая сталь, 80 см	1	5304-0080
Чашки для образцов с крышкой (ПП, Можно стерилизовать)	125 мл	1	7103-0125
Пакеты для проб „СтериБэг“ (SteriBag)	60 мл	500	5344-0061
Пакеты для проб „СтериБэг СтендАп“ (Steri-Bag StandUp)	400 мл	500	5344-0400
Пакет для проб „СтериБэг Блю“ (SteriBag Blue)	650 мл	500	5344-7008
Оригинальные пакеты для проб „СтериБэг Премиум“ (SteriBag Premium)	300 мл	100	5344-8000

Дополнительные аксессуары Вы можете найти на сайте www.buerkle.de

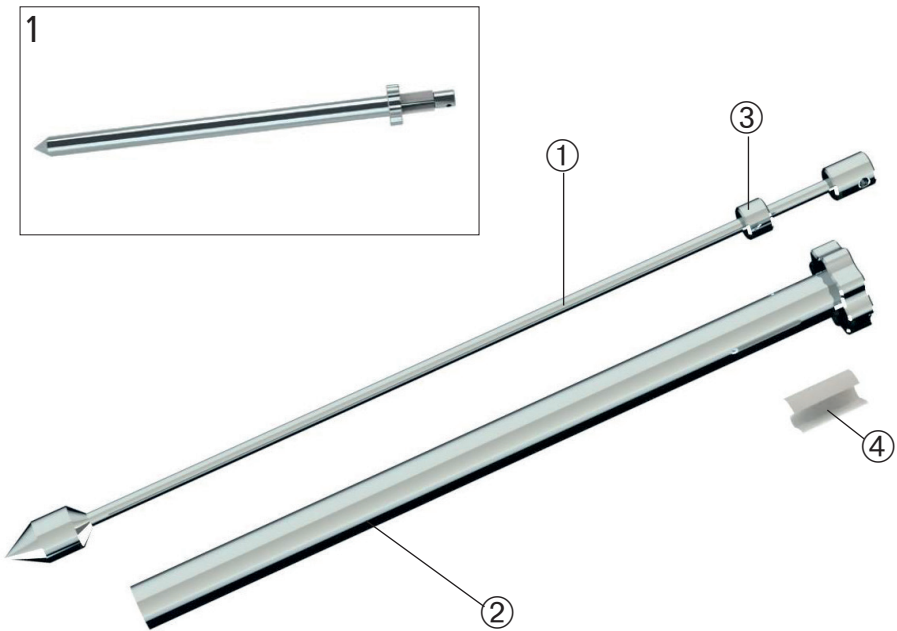

Nr.	Deutsch	English	Español	Français	Русский
①	Bohrstab	Boring rod	Barra de perforación de perforación	Tige de forage	Штанга сверла
②	Bohrrohr	Boring tube	Tubo de perforación	Tube de forage	Труба сверла
③	Zentrierring	Centering ring	Arandela de centraje	Bague de centrage	Центрирующее кольцо
④	Fixierclip	Fixing clip	Clip de fijación	Clip de fixation	Фиксатор